

Stark ix

Transpallet elevatore in Acciaio INOX

Portata kg 1.000



Semplice da guidare



Completamente lavabile per la massima igiene

QUALITA' TECNICHE

Portata nominale 1,0 t
Sollevamento di 1.600 mm
Batteria 24V 160Ah in cassone INOX

Completamente lavabile con acqua dolce (protezione IP56).

Telaio compatto costruito interamente in Acciaio INOX AISI 304.

Comando salita/discesa con pulsanti

Pulsante "tartaruga": guida con timone verticale per passaggi stretti.

Motore di trazione con tecnologia AC e recupero di energia in frenata.

FOCALIZZA I VANTAGGI

Stark ix è costruito in Acciaio INOX AISI304 per garantirti massima **igiene** e **durata nel tempo**. Ideale in ambiente alimentare e farmaceutico.

La **robustezza** del telaio garantisce la **massima stabilità**.

Le **dimensioni compatte** permettono di lavorare agilmente all'interno delle sale di lavorazione e delle scaffalature.

Guida sicura: la speciale ergonomia consente all'operatore di impugnare il timone con entrambe le mani e utilizzare un solo dito per sollevare o abbassare dolcemente il bancale trasportato.

Dotazione standard

Batteria 24V 160Ah
Sollevamento 1.600mm Simplex GAL
Elevata visibilità (montante largo)
Grado di protezione IP56 (lavabile con acqua dolce)
Motore di trazione con tecnologia AC

Optionals principali

Ruota motrice ad alta aderenza
Batterie 24V 250Ah

Dati tecnici

Scheda tecnica con dati rilevati secondo VDI 2198

Caratteristiche	1.1	Costruttore		Logimach
	1.2	Modello		Stark IX 10/160
	1.3	Alimentazione		Elettrica
	1.4	Guida operatore: a piedi, in piedi		A piedi
	1.5	Portata nominale	Q (t)	1,0
	1.6	Baricentro del carico	c (mm)	600
	1.8	Distanza centro asse anteriore al dorso delle forche	x (mm)	700
	1.9	Interasse ruote	y (mm)	1.211
	Pesi	2.1	Peso proprio incluso batteria (vedi riga 6.5)	kg
2.2		Peso con carico su asse ant./post.	kg	1.104/516
2.3		Peso senza carico su asse ant./post.	kg	187/433
Ruote e rulli	3.1	Materiale ruote (PU = Poliuretano, V = Vulkollan) Guida/lato carico		PU/V
	3.2	Dimensione ruote, lato guida	mm	230x75
	3.3	Dimensione ruote, lato carico	mm	82x90
	3.4	Dimensione ruote stabilizzatrici	mm	125x50
	3.5	Numero ruote lato guida/carico (x = trazione)		x1/1/2
	3.6	Carreggiata anteriore	b10 (mm)	538
	3.7	Carreggiata posteriore	b11 (mm)	380
Dimensioni base	4.2	Altezza montante abbassato	h1 (mm)	2.045
	4.3	Alzata libera	h2 (mm)	1.515
	4.4	Altezza di sollevamento forche	h3 (mm)	1.515
	4.5	Altezza montante alzato	h4 (mm)	2.045
	4.9	Altezza del timone di guida min/max	h14 (mm)	920/1.290
	4.15	Altezza dal suolo, forche abbassate	h13 (mm)	85 (-0 +5)
	4.19	Lunghezza totale	l1 (mm)	1.814
	4.20	Lunghezza incluso tallone forche	l2 (mm)	664
	4.21	Larghezza totale	b1 (mm)	800
	4.22	Dimensioni forche	s/e/l (mm)	60/180/1.150
	4.25	Scartamento esterno forche	b5 (mm)	560
	4.32	Luce libera a metà passo	m2 (mm)	30
	4.34	Corsia lavoro con pallet 800x1200, inforcamo lato 800	Ast (mm)	2.310
	4.35	Raggio di curvatura	Wa (mm)	1.470
	Prestazioni	5.1	Velocità di traslazione con/senza carico	km/h
5.2		Velocità di sollevamento con/senza carico	m/s	0,13/0,22
5.3		Velocità di discesa con/senza carico	m/s	0,20/0,10
5.8		Pendenza max superabile con/senza carico	%	8/15
5.10		Freno di esercizio		Elettromagnetico
Elettrico	6.1	Motore di traslazione, prestazione con S2 60min	kW	1.2
	6.2	Motore di sollevamento, prestazione con S3 10%	kW	2.2
	6.4	Voltaggio, capacità nominale batteria K5	V/Ah	24/160
	6.5	Peso batteria	kg	165
Altro	8.1	Impianto elettronico		Tecnologia AC
	8.4	Soglia rumore (rif. EN 12053) orecchio operatore	dB (A)	< 70

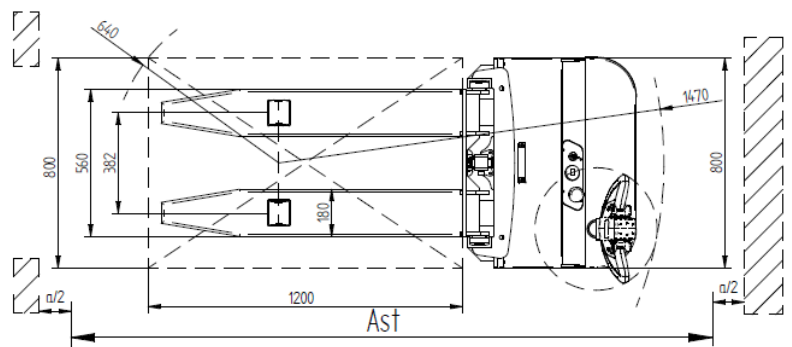
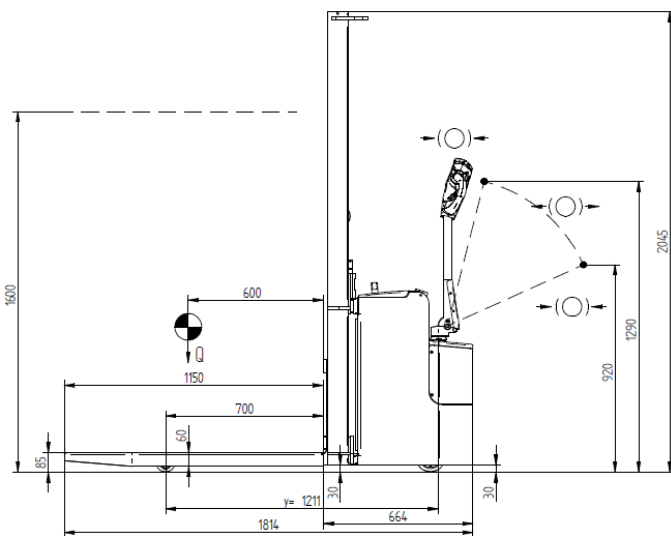

Salvo modifiche e miglioramenti tecnici o errori di stampa. Alcune delle immagini mostrate possono contenere optional.
L'accuratezza di questa brochure è stata appurata al momento di andare in stampa.
Tuttavia Carrellificio Cesenate persegue una politica di miglioramento continuo dei propri prodotti, pertanto si riserva il diritto di modificare in qualsiasi momento design, specifiche, prezzi e colori degli articoli mostrati.

CARRELLIFICIO CESENATE DI MINOTTI MARCO & C. SNC

Via Cerchia di Sant'Egidio, 850- 47521 Cesena (FC) - Italy
Tel. +39 0547 381150 - Fax +39 0547 631202
info@carrellificiocesenate.it www.logimach.com

Concessionario